



ABRAZADERA DE SUSPENSION A



Linea: Sistema festón

- **Características:** Para ser insertado dentro del soporte para apoyar el carril C la distancia entre apoyos puede variar en función de la carga soportada. Espaciado entre soportes 1÷2 m
- **Material:** Acero galvanizado
- **Peso:** 140 gramos

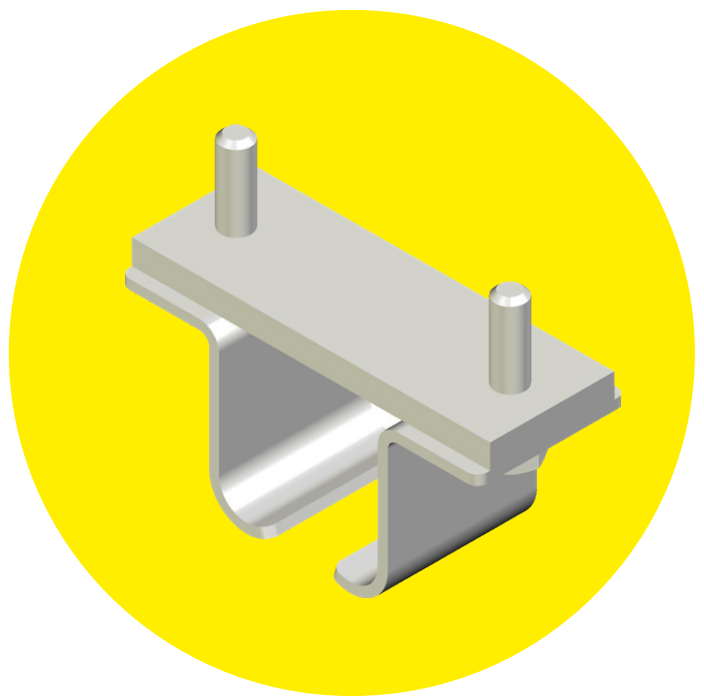
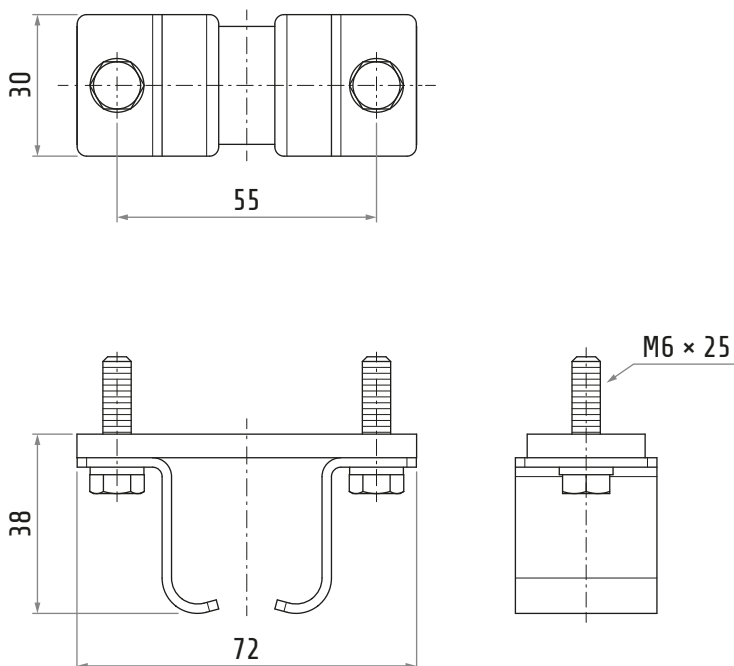

*Dimensiones en mm