



BARRA C



Linea: Sistema festón

- **Función:** Las vías galvanizadas para el carro portacables se suministran en longitud estándar de 4 m. La capacidad de carga máxima es 100kg/m.
- **Material:** Acero galvanizado
- **Peso:** 590g
- **Largo:** 500 mm
- **Numero de parte:** 30607001

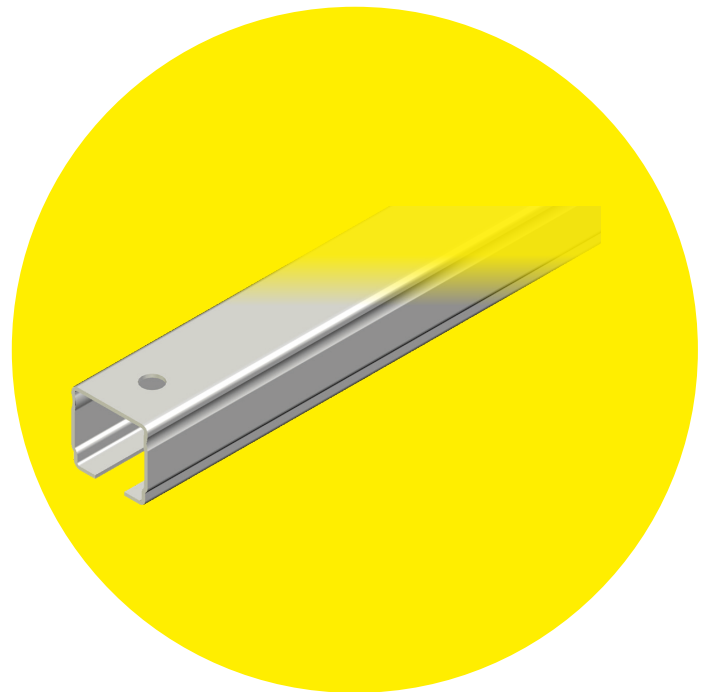
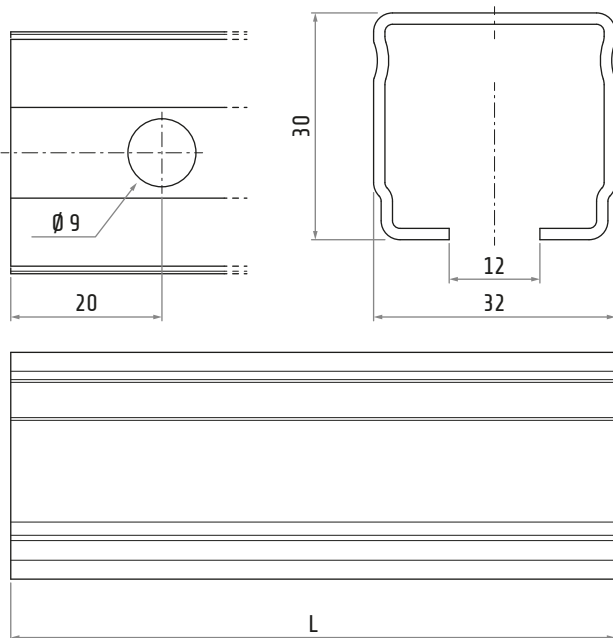

*Dimensiones en mm